

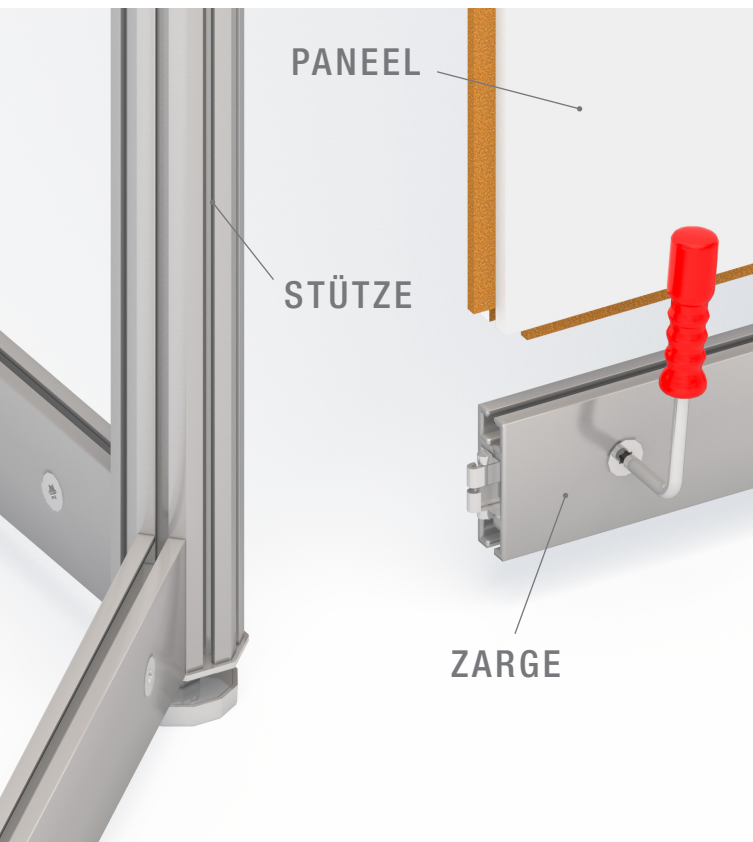

# MOBILE TRENNWANDSYSTEME FÜR ANSCHLUSSUNTERBRINGUNGEN



# OCTANORM® – IHR TRENNWANDSPEZIALIST



Unser stabiles und modulares Trennwandsystem aus Stütze, Zarge und 16 mm Platte mit B1-Zertifizierung eignet sich ideal für den Bau von einzelnen Wohneinheiten in Anschlussunterbringungen.

Ein **schneller Aufbau**, eine **flexible Bauweise** sowie die **kurze Lieferzeit** sind die wichtigsten Aspekte für unsere Auftraggeber. Jeder vorhandene Raum kann mit unserem Trennwandsystem einfach abgeteilt werden und ist **sofort bezugsfertig**. Ebenso lassen sich die Trennwände wieder **rückstandslos entfernen**. Unser Trennwandsystem kann außerdem für **alternative Anwendungen** wie z.B. Ausstellungen, Gewerbe- oder Leistungsschauen, Wahlkabinen oder als Raumteiler eingesetzt werden.

## IHRE VORTEILE

### SCHNELLER AUFBAU

Die einfache Bauweise ermöglicht sehr kurze Aufbauzeiten – deutlich schneller als bei Trockenbauweise.

### FLEXIBLE BAUWEISE

Durch die modulare Konstruktion sind Umbauten und Erweiterungen einfach und schnell möglich.

### WIEDERVERWENDBARKEIT

Aluminiumlegierungen sind sehr stabil und nachhaltig. Deshalb können unsere Stützen und Zargen immer wieder verwendet werden.

### KOSTENVORTEIL

Unser System ist gegenüber der Trockenbauweise und in Anbetracht der Wiederverwendbarkeit sehr kosteneffizient.

### BRANDSCHUTZ

Aluminium unterliegt der Baustoffklasse A1. Die eingesetzten Platten besitzen die nötige B1-Zertifizierung.

### KURZE LIEFERZEIT

Unsere Trennwand-Komponenten sind OCTANORM-Standardartikel und deshalb in hohen Volumina in kurzer Zeit lieferbar.

# BEISPIEL: AUFTEILUNG IN WOHN EINHEITEN



Vorher: Vorhandene Räumlichkeit



Nachher: Umbau in Wohneinheiten

## DETAILS

- Standard-Achsmaß: B 990 × H 2500 mm
- Aluminium, matt eloxiert, silber
- Platten 4 mm PVC-Hartschaum oder 16 mm Holzdekor (beides mit B1-Zertifizierung)
- Standardausstattung: mit Türen, optional mit Vorhang
- Befestigung an Boden, Decke oder Wand möglich

## ZUSATZLEISTUNGEN (AUF ANFRAGE)

- Planungshilfe über CAD-Technik
- Projektierung und Projektbetreuung
- Montage und Sonderbauten
- Individuelle Anpassung an Raummaße

**SCHNELL VERFÜGBAR**  
TEL. 0711 / 77003-0



AW 616.DE\_Trennwandsysteme Anschlussunterbringung\_05/2016

## KONTAKT

OCTANORM®-Vertriebs-GmbH für Bauelemente  
Raiffeisenstraße 39  
70794 Filderstadt  
Tel. +49 (711) 77003-0  
Fax +49 (711) 77003-53  
info@octanorm.de  
www.octanorm.de

## THEMEN-WEBSITE

[www.mobile-trennwandsysteme.com](http://www.mobile-trennwandsysteme.com)

**OCTANORM** 